

## OPNUS のブランクキー選定で近年増えている疑問点・注意点

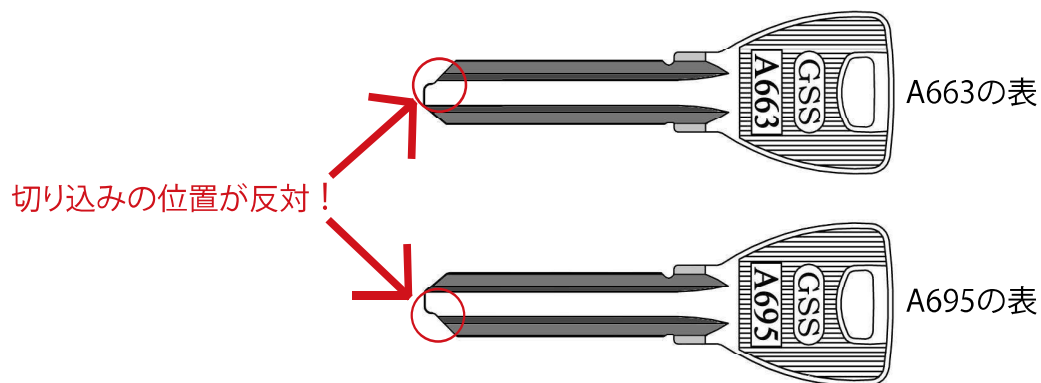

1年位前まではA663のみしかありませんでしたが、最近増え始めA663で作製して不具合で苦戦している鍵屋さんが多いようです。

前端形状以外の部分は全て同じなので判りにくいので先端に注目して選ぶようにして下さい。

参考までに

昔に類似の仕掛が他メーカーでもありました。  
H489とH731で先端形状が異なり間違えると不具合が発生します。